

1

**ПРОТОКОЛ  
ВНЕОЧЕРЕДНОГО ОБЩЕГО СОБРАНИЯ СОБСТВЕННИКОВ ПОМЕЩЕНИЙ  
В МНОГОКВАРТИРНОМ ДОМЕ**

от « 31 » октября 2023 г. № 2

г.Сургут

Дата и место проведения общего собрания:

Дата, время и место проведения очного собрания:

«10» октября 2023 г., 18 часов 30 мин.

улица Замятинская дом №3/1, город Сургут, Ханты-Мансийский автономный округ-Югра, РФ во дворе возле подъезда многоквартирного дома.

Дата начала заочного голосования «10» октября 2023 г.

Место приема оформленных в письменной форме решений собственников помещений: улица Замятинская дом №3/1, город Сургут, Ханты-Мансийский автономный округ-Югра

Дата и время окончания приема оформленных в письменной форме решений собственников помещений по вопросам, поставленным на голосование «23» октября 2023 г., 23 часов 00 мин.

**ВНЕОЧЕРЕДНОЕ ОБЩЕЕ СОБРАНИЕ  
СОБСТВЕННИКОВ ПОМЕЩЕНИЙ В МНОГОКВАРТИРНОМ ДОМЕ**

По адресу: улица Замятинская дом №3/1, город Сургут, Ханты-Мансийский автономный округ-Югра в форме очно-заочного голосования

Инициатор общего собрания: Голубева Виктория Викторовна, собственник квартиры 3, документ о праве собственности 86:10:0101199:1498-86/058/2021-8 от 24.03.2021.

Способ сообщения собственникам помещений о проведении общего собрания: размещение уведомлений в местах общего пользования.

Председатель общего собрания: Голубева Виктория Викторовна, собственник квартиры 3, документ о праве собственности 86:10:0101199:1498-86/058/2021-8 от 24.03.2021

Секретарь общего собрания: Столярчук Татьяна Михайловна, собственник квартиры 42, документ о праве собственности 86:10:0101199:1537-86/054/2021-7 от 19.10.2021.

Состав счетной комиссии:

- Столярчук Татьяна Михайловна, собственник квартиры 42, документ о праве собственности 86:10:0101199:1537-86/054/2021-7 от 19.10.2021.
- Суркова Людмила Геннадьевна, собственник квартиры 21, документ о праве собственности 86:10:0101199:1516-86/043/2020-5 от 20.03.2020.

Лица, принявшие участие в общем собрании:

Собственники помещений в многоквартирном доме и их представители: Список приглашенных и присутствующих лиц на общем собрании (приложение б);

Общее количество жилых и нежилых помещений в многоквартирном доме - 47.

Общая площадь жилых и нежилых помещений в многоквартирном доме – 2009,6 кв.м, что соответствует 100 % голосов собственников помещений на общем собрании. В многоквартирном доме имеется 66 собственников.

В собрании приняли участие 44 собственника и их представителей, владеющих 1441,75 кв.м. жилых и нежилых помещений в доме.

Собственники, принявшие участие в собрании своими голосами, представляют 71,74% от общего числа голосов собственников в доме.

Общее собрание имеет кворум, правомочно принимать решения.

### **Повестка дня общего собрания**

1. О выборе председателя и секретаря общего собрания, а также об утверждении состава счетной комиссии.

2. О предоставлении части земельного участка (в границах земельного участка с кадастровым номером 86:10:0101199:144) ориентировочной площадью 80 квадратных метров для сдачи в аренду индивидуальному предпринимателю Атрашкевичу Станиславу Дмитриевичу ИНН 861703043680 под размещение павильона для изготовления и торговли хлебобулочными изделиями, об утверждении существенных условий договора аренды, утверждение места размещения павильона, порядка выдачи технических условия по подключению павильона к инженерным сетям.

3. О поручении ООО УК «Система» заключить от имени собственников помещений многоквартирного дома договор аренды, указанный в пункте 2 настоящей повестки.

4. Об определении порядка распределения денежных средств, полученных по договору аренды, указанного в пункте 2 настоящей повестки, между собственниками помещений многоквартирного дома и ООО УК «Система».

5. Об определении места хранения копий решений и протокола общего собрания собственников помещений многоквартирного дома, а также утверждении порядка уведомления об итогах общего собрания собственников помещений многоквартирного дома.

### **РЕШЕНИЯ ОБЩЕГО СОБРАНИЯ СОБСТВЕННИКОВ ПОМЕЩЕНИЙ**

**По первому вопросу повестки дня общего голосования решение общего собрания собственников помещений:**

**Слушали:** Голубеву Викторию Викторовну по вопросу избрания председателя, секретаря общего собрания собственников помещений в многоквартирном доме, утверждения состава счетной комиссии.

**Предложено:** Избрать председателем общего собрания собственников помещений в многоквартирном доме Голубеву Викторию Викторовну собственника квартиры 3. Избрать секретарем общего собрания собственников помещений в многоквартирном доме Столярчук Татьяну Михайловну собственника квартиры 42.

Утвердить состав счетной комиссии:

Столярчук Татьяна Михайловна, собственник квартиры № 42

Суркова Людмила Геннадьевна, собственник квартиры № 21.

Голосовали: «ЗА» - 95,07% от числа голосов, принявших участие в собрании, что составляет 68,2% от общего числа голосов собственников помещений в многоквартирном доме;

«ПРОТИВ» - 4,93%, (3,54% от общего числа голосов собственников);

«ВОЗДЕРЖАЛСЯ» - 0% (0% от общего числа голосов собственников).

Решение принято.

**По второму вопросу повестки дня общего голосования решение общего собрания собственников помещений:**

**Слушали:** Голубеву Викторю Викторовну по вопросу предоставления части земельного участка (в границах земельного участка с кадастровым номером 86:10:0101199:144) ориентировочной площадью 80 квадратных метров для сдачи в аренду индивидуальному предпринимателю Атрашкевичу Станиславу Дмитриевичу ИНН 861703043680 под размещение павильона для изготовления и торговли хлебобулочными изделиями, об утверждении существенных условий договора аренды, утверждение места размещения павильона, порядка выдачи технических условия по подключению павильона к инженерным сетям.

**Предложено:** Предоставить часть земельного участка (в границах земельного участка с кадастровым номером 86:10:0101199:144, ориентировочной площадью 80 квадратных метров для сдачи в аренду индивидуальному предпринимателю Атрашкевичу Станиславу Дмитриевичу ИНН 861703043680 под размещение павильона для изготовления и торговли хлебобулочными изделиями.

Утвердить следующие условия договора аренды:

Срок предоставления в аренду части земельного участка: 60 месяцев с даты заключения договора аренды;

Сумма арендной платы 500,00 (Пятьсот) рублей за 1 квадратный метр;

Размер ежемесячной арендной платы за пользование земельным участком определяется путем умножения стоимости за 1 квадратный метр общей площади земельного участка, занимаемого павильоном.

Порядок оплаты – до 10 числа каждого месяца, следующего за отчетным, путем безналичного перечисления денежных средств на расчетный счет ООО УК «Система» по реквизитам, указанным в договоре аренды.

Ответственность сторон определяется действующим гражданским и жилищным законодательством РФ.

Предоставить арендатору арендные каникулы сроком 3 (три) месяца с даты заключения договора аренды.

Индивидуальный предприниматель Атрашкевич Станислав Дмитриевич обязуется установить отдельный узел учета электроэнергии в павильоне и оплачивать денежные средства за потребленную электроэнергию в ресурсоснабжающую организацию.

В случае невозможности установить в павильоне отдельный узел учета электроэнергии либо в связи с получением отказа от ресурсоснабжающей организации в заключении договора энергоснабжения, ООО УК «Система» предоставляет технические условия по подключению павильона к прибору учета в многоквартирном доме, с ежемесячным возмещением ООО УК «Система» затрат за фактически потребленную электрическую энергию согласно показаниям прибора учета.

Утвердить место размещения павильона в соответствии с приложением 1 к настоящему протоколу общего собрания собственников.

Поручить ООО УК «Система» подготовить и выдать технические условия, а также оказать содействие индивидуальному предпринимателю Атрашкевичу Станиславу Дмитриевичу по подключению оборудования павильона ко всем необходимым инженерным сетям.

Голосовали: «ЗА» - 95,07% от числа голосов, принявших участие в собрании, что составляет 68,2% от общего числа голосов собственников помещений в многоквартирном доме;

«ПРОТИВ» - 4,93%, (3,54% от общего числа голосов собственников);

«ВОЗДЕРЖАЛСЯ» - 0% (0% от общего числа голосов собственников).

Решение принято.

**По третьему вопросу повестки дня общего голосования решение общего собрания собственников помещений:**

**Слушали:** Голубеву Викторю Викторовну по вопросу поручения ООО УК «Система» заключить от имени собственников помещений многоквартирного дома договор аренды, указанный в пункте 2 настоящей повестки.

**Предложено:** Поручить ООО УК «Система» заключить договор аренды о предоставлении части земельного участка (в границах земельного участка с кадастровым номером 86:10:0101199:144) ориентировочной площадью 80 квадратных метров для сдачи в аренду индивидуальному предпринимателю Атрашкевичу Станиславу Дмитриевичу ИНН 861703043680 под размещение павильона для изготовления и торговли хлебобулочными изделиями, на условиях, указанных в пункте 2 настоящего протокола.

Голосовали: «ЗА» - 95,07% от числа голосов, принявших участие в собрании, что составляет 68,2% от общего числа голосов собственников помещений в многоквартирном доме;

«ПРОТИВ» - 4,93%, (3,54% от общего числа голосов собственников);

«ВОЗДЕРЖАЛСЯ» - 0% (0% от общего числа голосов собственников).

Решение принято.

**По четвертому вопросу повестки дня общего голосования решение общего собрания собственников помещений:**

**Слушали:** Голубеву Викторю Викторовну по вопросу определения порядка распределения денежных средств, полученных по договору аренды, указанному в пункте 2 настоящей повестки, между собственниками помещений многоквартирного дома и ООО УК «Система».

**Предложено:** Определить порядок распределения денежных средств, полученных по договору аренды, указанному в пункте 2 настоящего протокола, между собственниками помещений многоквартирного дома и ООО УК «Система»:

80% используются на содержание и ремонт общего имущества;

20% направляются в качестве вознаграждения ООО УК «Система» за оказание услуг по заключению, изменению, расторжению договора, указанного в пункте 2 настоящего протокола, по контролю за исполнением договора, по формированию и доставке платежных документов, по ведению отдельного учета поступающих денежных средств по договору, по ведению претензионно-исковой работы в рамках заключенного договора.

Голосовали: «ЗА» - 66,92% от числа голосов, принявших участие в собрании, что составляет 48,0% от общего числа голосов собственников помещений в многоквартирном доме;

«ПРОТИВ» - 4,93%, (3,54% от общего числа голосов собственников);

«ВОЗДЕРЖАЛСЯ» - 28,15% (20,20% от общего числа голосов собственников).

Решение не принято.

**По пятому вопросу повестки дня общего голосования решение общего собрания собственников помещений:**

**Слушали:** Голубеву Викторю Викторовну по вопросу определения места хранения копий решений и протокола общего собрания собственников помещений в многоквартирном доме, а также утверждению порядка уведомления об итогах общего собрания собственников помещений многоквартирного дома.

**Предложено:** Определить местом хранения копий решений и протокола общего собрания собственников помещений в многоквартирном доме – место нахождения ООО УК «Система». ООО УК «Система» передает заверенную копию настоящего протокола индивидуальному предпринимателю Атрашкевичу Станиславу Дмитриевичу.

Утвердить порядок уведомления об итогах общего собрания собственников помещений многоквартирного дома – путем размещения уведомлений на местах общего пользования многоквартирного дома.

Голосовали: «ЗА» - 95,07% от числа голосов, принявших участие в собрании, что составляет 68,2% от общего числа голосов собственников помещений в многоквартирном доме;

«ПРОТИВ» - 4,93%, (3,54% от общего числа голосов собственников);

«ВОЗДЕРЖАЛСЯ» - 0% (0% от общего числа голосов собственников).

Решение принято.

#### **Приложения к протоколу:**

1. Схема места размещения павильона – 1 лист;
2. Копия эскизного проекта торгового павильона, шифр: ИП 47-08/2023-ЭП – 13 листов;
3. Копия письма №02-02-6791/3 от 04.09.2023, Департамента архитектуры и градостроительства Администрации города Сургута о предварительном согласовании эскизного проекта торгового павильона, шифр: ИП 47-08/2023-ЭП для принятия решения собственниками многоквартирного дома о передаче части земельного участка для установки торгового павильона – 1 лист
4. Реестр собственников помещений в многоквартирном доме, содержащий сведения о собственниках всех помещений в многоквартирном доме с указанием фамилии, имени, отчества собственников - физических лиц, полного наименования и ОГРН собственников - юридических лиц, номера принадлежащих им на праве собственности помещений в многоквартирном доме (при наличии), реквизиты документов, подтверждающих их право собственности на указанные помещения, сведения о форме собственности в отношении каждого из указанных помещений, сведения о площади каждого помещения в многоквартирном доме и о доле в праве собственности на такие помещения, принадлежащей каждому из их собственников – 7 листов;
5. Копии уведомлений о проведении внеочередного общего собрания собственников помещений в многоквартирном доме и подтверждение его размещения – 4 листа;
6. Список приглашенных и присутствующих лиц на общем собрании – 7 листов;
7. Письменные решения (бюллетени) собственников помещений и их представителей, принявших участие в проведенном общем собрании – 130 листов.
8. Копия письма №09-10-48/3-5-1 от 23.10.2023, Департамента городского хозяйства Администрации города Сургута о направлении: заполненного бланка решения по вопросам повестки дня; реестра муниципальных помещений в многоквартирном доме №3/1 по улице Замятинская; копии доверенности о представлении интересов Администрации города Сургута на общих собраниях в многоквартирных домах с правом подписи протоколов общих собраний и решений собственника. – 8 листов

Инициатор общего собрания представляет копии решений и протокола общего собрания в ООО УК «Система» для направления в орган государственного жилищного надзора, размещения в Государственной информационной системе жилищно-коммунального хозяйства, для передачи заверенной копии настоящего

протокола общего собрания индивидуальному предпринимателю Атрашкевичу Станиславу Дмитриевичу.

Место (адрес) хранения настоящего протокола и решений собственников помещений в многоквартирном доме по вопросам, поставленным на голосование: юридический адрес: ООО УК «Система» 628426, Ханты-Мансийский Автономный округ - Югра, город Сургут, ул.Базовая, д. 6

**Подписи:**

Председатель общего собрания А.Н. Толмачова 13/13 31.10.2023

Секретарь общего собрания Столлярчук Д.М. Дубинин 31.10.23

**Члены счетной комиссии:**

1. Столлярчук Д.М. Дубинин 31.10.2023
2. Суркова Д.И. Дубинин 31.10.2023

**Схема места размещения павильона**

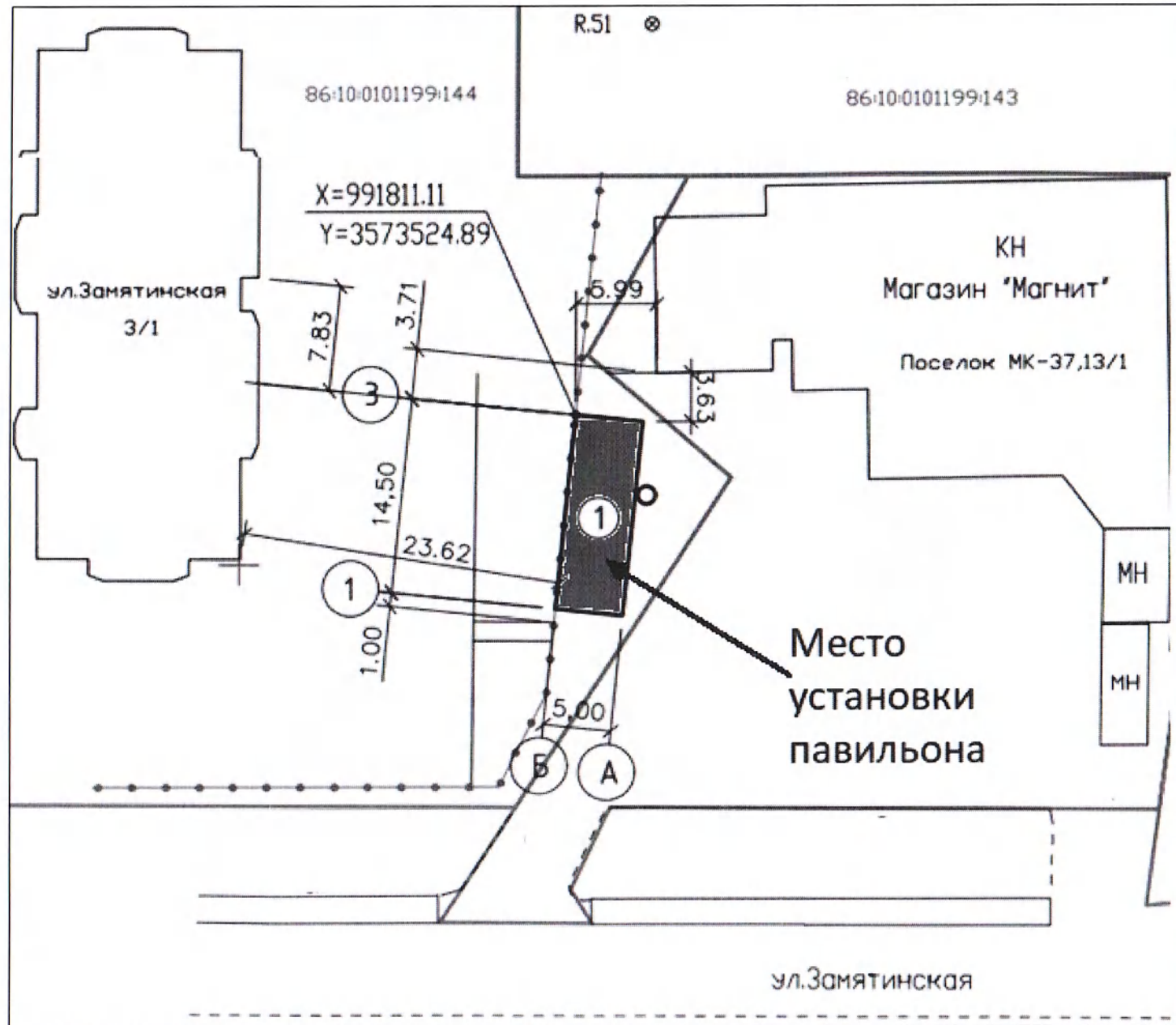

Приложение № 2

к Протоколу общего собрания собственников

№ 2 от « 31 » октября 2023 г.



Индивидуальный предприниматель  
Марчук Павел Николаевич

---

## ЭСКИЗНЫЙ ПРОЕКТ



Торговый павильон  
расположенный по адресу: Ханты-мансийский автономный округ-Югра,  
г. Сургут, земельный участок многоквартирного жилого дома  
ул. Замятинская, д. 3/1

Стадия ЭП  
Шифр: ИП 47-08/2023-ЭП

2023г.

2

Состав эскизного проекта

Лист	Наименование	Примечание
1	Состав проекта. Общие данные (начало)	
2	Общие данные (продолжение)	
3	Ситуационный план. ТЭП	
4	Схема планировочной организации земельного участка М 1:500	
5	План ан отм. 0,000. Разрез 1-1. План кровли	
6	Фасад 1-3. Фасад 3-1. Фасад А-Б. Фасад Б-А. Ведомость отделочных материалов	
7	Вид 1. Вид 2	
7	Вид 3. Вид 4	
7	Вид 5. Вид 6	

Общие указания

- Эскизный проект Торговый павильон расположенный по адресу: ул. Замятинская, д. 3/1, г. Сургут, ХМАО-Югра, выполнен на основании задания заказчика и предоставленных заказчиком исходных данных:
    - топографической съёмки в масштабе 1:500
    - фотоматериалов.
  - 1.2 Проект павильона разработан для размещения торгового оборудования для реализации следующей продукции:
    - производство и продажа продуктов питания.
  - 1.3 За отметку 0,000 условно принят уровень чистого пола павильона.
- Климатические характеристики
    - по степени огнестойкости конструкций - IV;
    - класс функциональной пожарной опасности - 3,1;
    - класс конструктивной пожарной опасности - С3;
    - Согласно СП131.13330.2012 и СП20.13330.2016, место строительства относится:
      - район строительства - 1Д;
      - по давлению ветра - к II району - 30 кг/м;
      - по весу снегового покрова к IV району - 240 кг/м;
      - расчетная температура наружного воздуха - 43 °С.
  - Конструктивные решения
    - 3.1 Конструктивная схема павильона - металлокаркасная.
    - 3.2 Узлы жесткие сварные. Верхний и нижний периметры каркаса выполнены из профильной трубы 100x100 мм
    - 3.3 Узловые стойки - профильная труба 100x100 мм.
    - 3.4 Кровля - односкатная, утеплитель, профлист.
    - 3.5 Полы - линолеум. Пол утеплен листами ПЕНОПЛЕКС, толщиной 100 мм.
    - 3.6 Фундамент - кирпич, ленточный.
    - 3.7 Витражи - алюминиевые конструкции с двухкамерными стеклопакетами.

4. Электроснабжение и отопление
  - 4.1 Павильон оборудован электрической внутренней сетью
  - 4.2 Напряжение - 220/380 В.
  - 4.3 Электропроводка выполнена негорючим кабелем ВВГ нг-ls, сечением 3x1,5 (освещение) и 3x2,5 (розетки). Кабель прокладывается в кабель-каналах.
  - 4.4 Освещение - люминисцентные светильники ЛПО 2x35.
  - 4.5 Заземление павильона производится на месте установки. Точка заземления расположена на нижней раме павильона.
  - 4.6 Отопление электрическое - конвекторы.
5. Наружная отделка
  - 5.1 Облицовку наружных стен производить фасадными кассетами из алюкобонда. Цветовая гамма согласно ПОФ.
  - 5.2 Цветовая гамма отделки крыльца определена ДАиГ.

Основные мероприятия по обеспечению доступа инвалидов

Охваченные проектом мероприятия сводятся к обеспечению доступа маломобильная группа населения с нарушением опорно-двигательного аппарата (МГН) и с ограничением по зрению:

Беспрепятственное передвижение маломобильных групп населения по территории проектируемого объекта.

Для обеспечения доступа на отметку крыльца входа в здание населения с ограничением по зрению проектом предусмотрены:

- на путях передвижения безбарьерная среда;
- двери - распашные;
- цветовые обозначения.

Технические требования, принятые в рабочих чертежах, соответствуют требованиям, экологических, санитарно-гигиенических, противопожарных и других норм, действующих на территории Российской Федерации и обеспечивают безопасную для жизни и здоровья людей эксплуатацию объекта при соблюдении предусмотренных рабочими чертежами мероприятий.

Главный инженер проекта Мст Маринин А.А.

Проектом предусмотрено, принимая во внимание пункт 3 части 1 статьи 80 Технического регламента, определена необходимость обеспечения доступа личного состава подразделений пожарной охраны и доставки средств пожаротушения в любое помещение проектируемого павильона. Обеспечение непосредственного доступа пожарных подразделений на территорию с разных сторон проектируемого объекта. В соответствии с требованиями статьи 6 Технического регламента безопасность объекта считается обеспечена.

ИП 47-08/2023-ЭП					
Адрес: г.ХМАО-Югра, Сургут, ул. Замятинская, д. 3/1					
Изм.	Кол.уч.	Индок.	Лист	Подпись	Дата
Торговый павильон				Страницы	Лист
				ЭП	1
				Листов	9
Разраб.	Великоцкий		08.23		
Проверил	Маринин		08.23		
ГИП	Маринин		08.23		
Состав проекта Общие данные (начало)				ИП Марчук П.И.	

1. Общие указания
- 1.1 Конструктивная схема павильона – металлокаркасная.
- 1.2 Узлы рам павильона жесткие, сварные. Верхний и нижний периметры каркаса выполнены из профильной трубы 100x100 мм
- 1.3 Узловые стойки – профильная труба 100x100 мм.
- 1.4 Кровля – односкатная, утеплитель, профлист.
- 1.5 Полы – линолеум. Пол утеплен листами ПЕНОПЛЕКС, толщиной 100 мм.
- 1.6 Фундамент – кирпич, ленточный.
- 1.7 Витражи – алюминиевые конструкции с двухкамерными стеклопакетами.
- 1.8 Производство строительно-монтажных работ осуществит по проекту производства работ и в соответствии с требованиями СП 70.13330.2012 "Несущие и ограждающие конструкции", при этом дополнительно учесть указания приведенные в проекте.
- 1.9 Сварные соединены арматуры и закладных изделий железобетонных конструкций выполнить контактно-точечной сваркой в соответствии с ГОСТ 14098-91. Металлические конструкции окрасить за два раза эпоксидной эмалью ЭФ-19 (ТУ6-10-1727-79) по глифталевой грунтовке ГФ-012 (ТУ6-10-1540-76). Работы вести в соответствии со СП 72.13330.2016 "Защита строительных конструкций и сооружений от коррозии".
- 1.10 Внутреннюю отделку производить согласно дизайн-проекту.
- 1.11 Помещение оборудовать автономными оптико-электронными дымовыми извещателями, согласно МЧС 3.0101 п. 5.61.

## 2. Материал конструкций

- 2.1 Листовой и фасонный прокат из углеродистых сталей по ГОСТ 380-88, ГОСТ 10705-80\*, ГОСТ 8731-87, ТУ 14-1-3023-80.
- 2.2 Листовой и фасонный прокат из низкоуглеродистых сталей по ГОСТ 19282-73\*, ТУ 14-1-3023-80.
- 2.3 Материал для ручной дуговой сварки ( табл. 55\* СНиП II-23-81\*):  
 - электроды типа Э42А ГОСТ 946775\* – для углеродистых сталей;  
 - электроды типа Э50А ГОСТ 946775\* – для низкоуглеродистых сталей.

## 3. Изготовление и монтаж

- 3.1 Изготовление и монтаж металлических конструкций производить в соответствии со СНиП III-18-75\* "Металлические конструкции. Правила производства и приемки работ" и СП 70.13330.2012 "Несущие и ограждающие конструкции".
- 3.2 Размеры конструктивных элементов кромок и швов сварных соединений, выполненных при изготовлении и монтаже, и предельные отклонения размеров сечений швов сварных соединений должны соответствовать указанным в ГОСТ 5264-80 "Швы сварных соединений. Ручная дуговая сварка".
- 3.3 Сварку должны выполнять электросварщики, имеющие удостоверение на право производства сварочных работ. Кромки свариваемых элементов в местах расположения швов и прилегающие к ним поверхности шириной не менее 20 мм, а также места примыкания начальных и выводных планок необходимо защитить с удалением ржавчины, жиров, краски.
- 3.4 Ручную дуговую сварку конструкций решается выполнять без подогрева при температуре окружающего воздуха не ниже минус 30°C для углеродистых сталей, не ниже минус 20°C для низкоуглеродистых сталей. При более низких температурах сварку надлежит производить с местным подогревом стали до 120-160 °C в зоне.
- 3.5 При двусторонней ручной дуговой сварке стыковых, тавровых и угловых соединений с полным проплавлением необходимо перед выполнением шва с обратной стороны удалить его корень до чисто бездефектного металла.
- 3.6 Покрытые электроды перед употреблением необходимо прокалить по режимам указанным в технических условиях, паспортах, на этикетках или бирках заводов-изготовителей сварочных материалов.

3.7 Ответственные швы сварных соединений конструкций должны пройти контроль неразрушающими методами или механическим испытанием контрольных образцов. Все остальные швы проходят контроль по внешнему виду. При этом проверяют соответствие швов следующим требованиям:  
 - поверхность швов должна быть гладкой или равномерно чешуйчатой, без наплывов, прожогов, сужений и перерывов, не иметь резкого перехода к основному металлу;  
 - наплавленный металл должен быть плотным по всей длине шва, не иметь трещин;  
 - все кратеры должны быть заварены.

3.8 Размеры конструктивных элементов кромок и швов сварных слоев, выполненных при изготовлении и монтаже, и предельные отклонения размеров сечения швов сварных соединений должны соответствовать указанным в ГОСТ 5264-80 "швы сварных соединений. Ручная дуговая сварка".

3.9 Огнезащита несущих металлических конструкций осуществляется огнезащитным составом "Барриер-87".

## 4. Защита от коррозии

4.1 Все металлические конструкции окрасить за два раза пентафталевой эмалью ПФ-115 ГОСТ 6465-76 по глифталевой грунтовке ГФ-017 ГОСТ 6-10-1428-79.

Перечень актов освидетельствования скрытых работ:

1. Устройство элементов несущего каркаса.
2. Антикоррозионная защита металлических конструкций.
3. Устройство ограждающих витражей остекления.
4. Устройство технологических отверстий.

Ведомость ссылочных и прилагаемых документов

Обозначение	Наименование	Примечание
	Ссылочные документы	
ГОСТ 25131-82	Покрытие по стали всплывающееся огнезащитное ВПМ-2. ТТ	
ГОСТ 14918-80*	Оцинкованная кровельная сталь	
ГОСТ 8639-88*	Трубы стальные квадратные	
ГОСТ 10704-76*	Трубы стальные электросварные	
ГОСТ 8509-86	Уголки равнобокие	

						ИП 47-08/2023-ЭП		
						Адрес: г.ХМАО-Югра, Сургут, ул. Замятинская, д. 3/1		
Изм.	Коп.уч.	Индок.	Лист	Подпись	Дата	Стадия	Лист	Листов
						ЭП	2	
Разраб.	Великоцкий				08.23	Торговый павильон		
Проверил	Маринин				08.23	Общие данные (продолжение)		
ГИП	Маринин				08.23	ИП Марчук П.Н.		

Инв.№ павла. Подпись и дата. Взам.инв.№

Существующая ситуация



Ситуационный план

Проектируемый объект



Технико экономические показатели

Номер на плане	Наименование	Ед. изм.	Количество	Примечание
1	Общая площадь	м <sup>2</sup>	67,6	
2	Площадь застройки	м <sup>2</sup>	72,5	
3	Строительный объем	м <sup>3</sup>	268,0	

Инв.№ подл. Подпись и дата Власт. инв. №

						ИП 47-08/2023-ЭП				
						Адрес: ХМАО-Югра, г. Сургут, ул. Замятинская, д. 3/1				
Изм.	Кол.уч.	Индок.	Лист	Подпись	Дата	Торговый павильон		Стадия	Лист	Листов
								ЭП	3	
Разраб.	Великоцкий			<i>Великоцкий</i>	08.23	Ситуационный план ТЭП		ИП Марчук П.Н.		
Проверил	Маринин			<i>Маринин</i>	08.23					
ГИП	Маринин			<i>Маринин</i>	08.23					

86:10:0101199:144

3573500  
991850

86:10:0101199:143

3573600  
991850



X=991811.11  
Y=3573524.89

КН  
Магазин "Магнит"

Поселок МК-37,13/1

Открытый склад

86:10:0101199:5

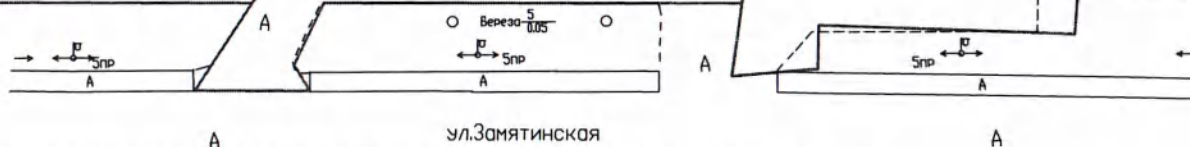

Условные обозначения:

- Павильон (проект)
- Существующие здания и сооружения
- Граница земельного участка
- Урна для мусора

1. Схема планировочной организации земельного участка разработана на основе топографической съемки. Привязка произведена линейно к осям существующего здания.
2. Проектируемый участок расположен по адресу: ул. Замятинская, д. 3/1, г. Сургут, ХМАО-Югра.
3. Рельеф участка спокойный. Участок свободен от капитальной застройки.
4. Зеленый насаждения отсутствуют. Проектируемое здание обращено главным фасадом на восток.
5. Проезд к объекту предусмотрен со стороны ул. Замятинская.
6. Торговая площадь павильона (согласно разрабатываемой планировке, укрупненных расчетов по посадке к СП) - 22,5 кв.м.

Экспликация зданий и сооружений

Номер на плане	Наименование	Примечание
1	Павильон	Проектируемый
2	Магазин	Существующий
3	Жилое многоквартирное здание	Существующий

					ИП 47-08/2023-ЭП				
					Адрес: ХМАО-Югра, г. Сургут, ул. Замятинская, д. 3/1				
Изм.	Коп.уч.	Индок.	Лист	Подпись	Дата				
						Торговый павильон	Стадия	Лист	Листов
						ЭП	4		
Разраб.	Великоцкий				08.23	Схема планировочной организации земельного участка М 1:500			
Проверил	Маринин				08.23				
ГИП	Маринин				08.23				
						ИП Марчук П.Н.			

План на отм. 0,000

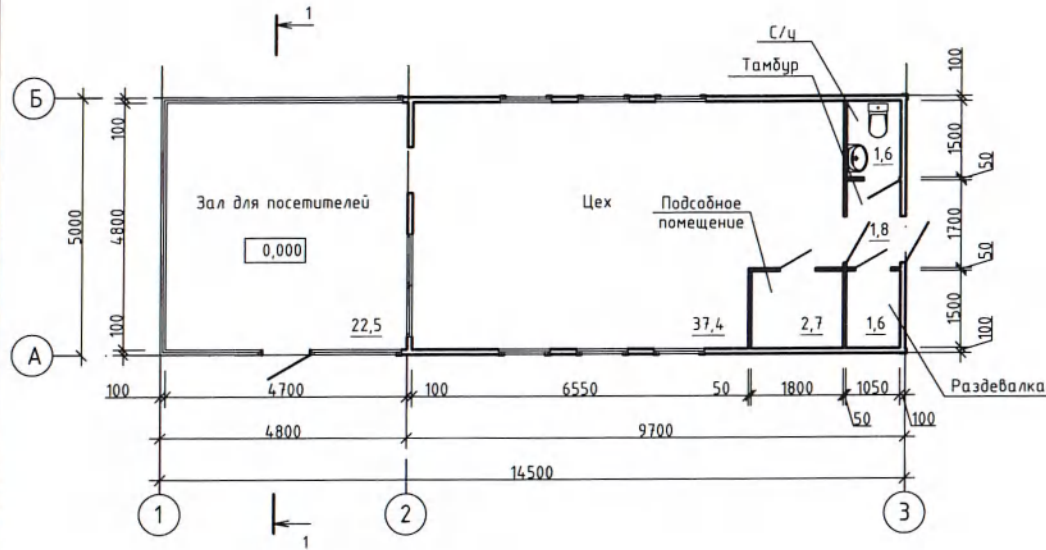

План кровли

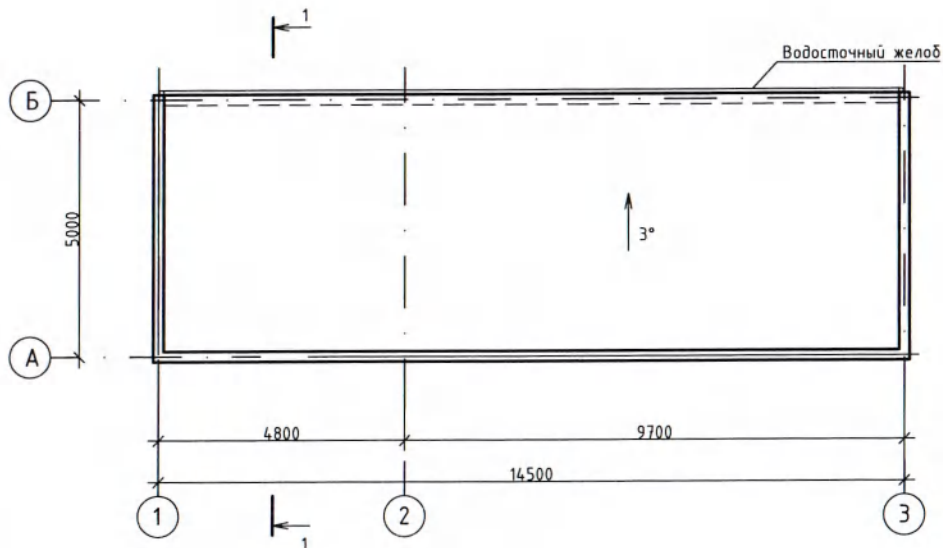

Разрез 1-1

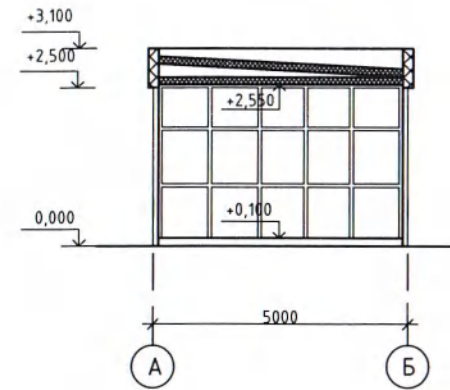

Экспликация полов

Наименование или номер помещения по проекту	Тип пола	Схема пола или тип пола по серии	Данные элементов пола (наименование, толщина, основание и др.), мм	Площадь, м
Зал для посетителей, Цех, Подсобное помещение, Раздевалка, Тамбур	I		1. Линолеум на теплозвукоизолирующей подоснове ГОСТ 18108-80 не менее 3,6мм. 2. Прокладка из быстротвердеющей мастики на водостойких вяжущих 1мм. 3. ДСП влагостойкая 2 слоя - 24 мм 4. Доска 50x100 мм 5. Утеплитель XPS - 100мм 6. Гидроизоляция, пленка ПВХ 80 мкр 7. Доска 20x100 мм	66,0
С/ч	II		1. Керамическая плитка ГОСТ 6787-2001 - 8мм 2. Прокладка и заполнение швов из цементно-песчаного раствора М50 - 10мм 3. Стяжка из цементно-песчаного раствора М150 ГОСТ 28013-98 25 - 30 мм 4. Гидроизоляция эластоизол марки ПИ-1 ГОСТ 7425-86 на прокладке из битумной мастики - 2сл 5. ДСП влагостойкая 2 слоя - 24 мм 6. Доска 50x100 мм 7. Утеплитель XPS - 100мм 8. Гидроизоляция, пленка ПВХ 80 мкр 9. Доска 20x100 мм	1,6

ИП 47-08/2023-ЭП

Адрес: ХМАО-Югра, г. Сургут, ул. Замятинская, д. 3/1

Изм.	Кол.уч.	Изд.	Лист	Подпись	Дата
Разраб.		Великоцкий	5	<i>Великоцкий</i>	08.23
Проверил		Маринин	5	<i>Маринин</i>	08.23
ГИП		Маринин	5	<i>Маринин</i>	08.23

Торговый павильон

Стадия	Лист	Листов
ЭП	5	

План на отм. 0,000  
Разрез 1-1. План кровли

ИП Марчук П.Н.



Фасад 1-3

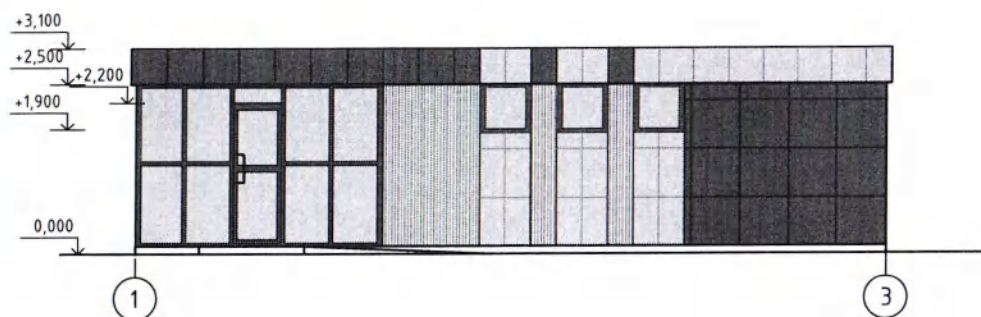

Фасад 3-1



Фасад А-Б

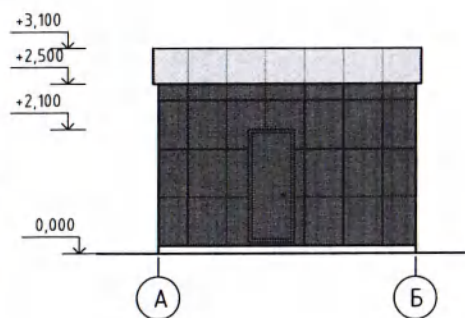

Фасад Б-А

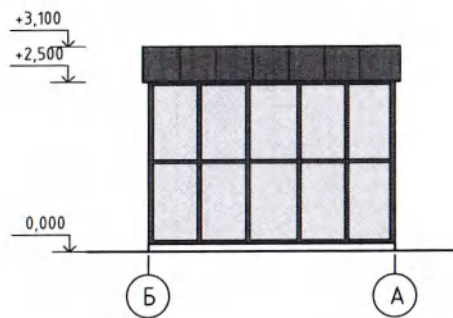

Ведомость отделки материалов

Номер п/п	Наименование	Материал	Цвет	Примечание
1	Фасад	Металлокасеты с полимерным покрытием		RAL 7015
2	Фасад	Металлокасеты с полимерным покрытием		RAL 7047
3	Фасад	Фасадная рейка 30x40 мм		цвет натурального дерева
4	Витражи, двери	Алюминиевые конструкции		RAL 7015

Инв.№ подл. Подпись и дата. Взам.инв.№

						ИП 47-08/2023-ЭП			
						Адрес: ХМАО-Югра, г. Сургут, ул. Замятинская, д. 3/1			
Изм.	Коп.	Изд.	Лист	Подпись	Дата	Торговый павильон	Стадия	Лист	Листов
							ЭП	6	
Разраб.	Великоцкий				08.23	Фасад 1-2. Фасад А-Б Фасад Б-А	ИП Марчук П.Н.		
Проверил	Маринин				08.23				
ГИП	Маринин				08.23				

Вид 2

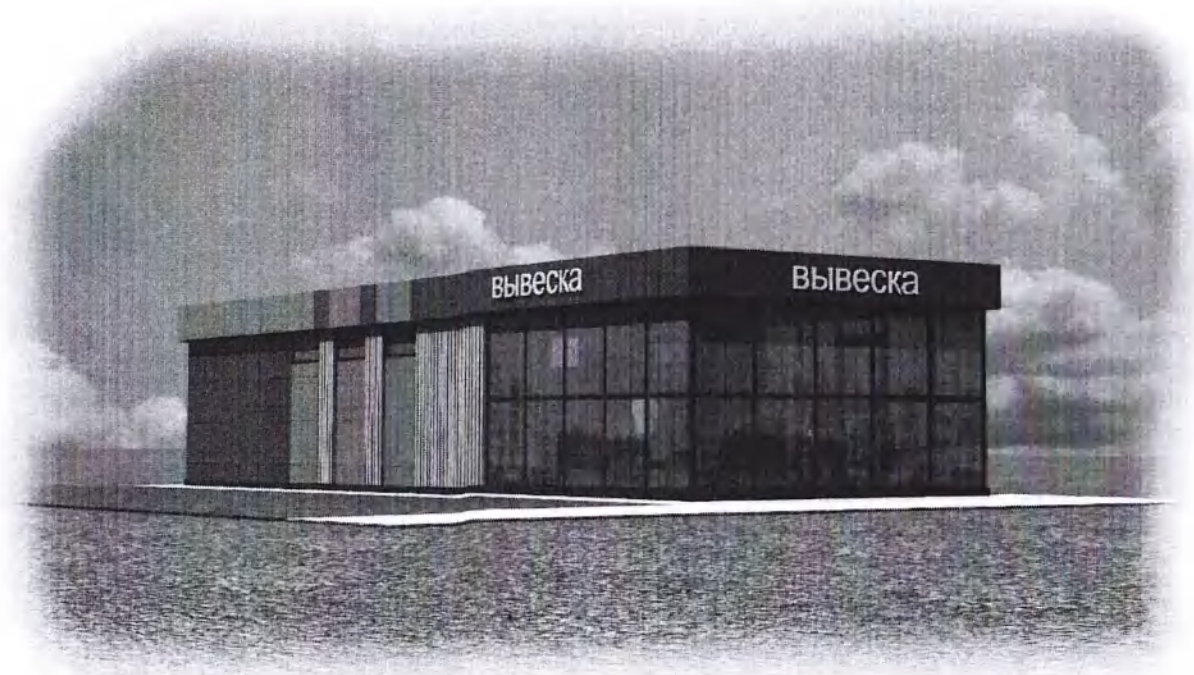

Вид 1



Инв.№ подл. | Подпись и дата | Взам.инв.№

						ИП 47-08/2023-ЭП			
						Адрес: ХМАО-Югра, г. Сургут, ул. Замятинская, д. 3/1			
Изм.	Кол.уч.	Индок.	Лист	Подпись	Дата	Торговый павильон	Стадия	Лист	Листов
							ЭП	7	
Разраб.	Великоцкий			<i>Великоцкий</i>	08.23	Вид 1. Вид 2	ИП Марчук П.Н.		
Проверил	Маринин			<i>Маринин</i>	08.23				
ГИП	Маринин			<i>Маринин</i>	08.23				



Вид 4



Вид 3



Инв. № подл. Подпись и дата. Взам. инв. №

						ИП 47-08/2023-ЭП			
						Адрес: ХМАО-Югра, г. Сургут, ул. Замятинская, д. 3/1			
Изм.	Кол.уч.	Индок.	Лист	Подпись	Дата	Торговый павильон	Стадия	Лист	Листов
							ЭП	8	
Разраб.		Великоцкий		<i>Великоцкий</i>	08.23	Вид 3. Вид 4	ИП Марчук П.Н.		
Проверил		Маринин		<i>Маринин</i>	08.23				
ГИП		Маринин		<i>Маринин</i>	08.23				

01

Вид 5



Вид 6



Имя и подл. Подпись и дата Версия №

						ИП 47-08/2023-ЭП			
						Адрес: ХМАО-Югра, г. Сургут, ул. Замятинская, д. 3/1			
Изм.	Кол.уч.	Индок.	Лист	Подпись	Дата	Торговый павильон	Стадия	Лист	Листов
							ЭП	9	
Разраб.		Великоцкий		<i>Великоцкий</i>	08.23	Вид 5. Вид 6	ИП Марчук П.Н.		
Проверил		Маринин		<i>Маринин</i>	08.23				
ГИП		Маринин		<i>Маринин</i>	08.23				

АССОЦИАЦИЯ САМОРЕГУЛИРУЕМЫХ ОРГАНИЗАЦИЙ ОБЩЕРОССИЙСКАЯ НЕГОСУДАРСТВЕННАЯ НЕКОММЕРЧЕСКАЯ ОРГАНИЗАЦИЯ – ОБЩЕРОССИЙСКОЕ МЕЖОТРАСЛЕВОЕ ОБЪЕДИНЕНИЕ РАБОТОДАТЕЛЕЙ «НАЦИОНАЛЬНОЕ ОБЪЕДИНЕНИЕ САМОРЕГУЛИРУЕМЫХ ОРГАНИЗАЦИЙ, ОСНОВАННЫХ НА ЧЛЕНСТВЕ ЛИЦ, ВЫПОЛНЯЮЩИХ ИНЖЕНЕРНЫЕ ИЗЫСКАНИЯ, И САМОРЕГУЛИРУЕМЫХ ОРГАНИЗАЦИЙ, ОСНОВАННЫХ НА ЧЛЕНСТВЕ ЛИЦ, ОСУЩЕСТВЛЯЮЩИХ ПОДГОТОВКУ ПРОЕКТНОЙ ДОКУМЕНТАЦИИ»

**666307144375-20230808-1548**

(регистрационный номер выписки)

**08.08.2023**

(дата формирования выписки)

## ВЫПИСКА

из единого реестра сведений о членах саморегулируемых организаций в области инженерных изысканий и в области архитектурно-строительного проектирования и их обязательствах

Настоящая выписка содержит сведения о юридическом лице (индивидуальном предпринимателе), осуществляющем подготовку проектной документации:

**Индивидуальный предприниматель Марчук Павел Николаевич**

(полное наименование юридического лица/ФИО индивидуального предпринимателя)

**316965800178897**

(основной государственный регистрационный номер)

### 1. Сведения о члене саморегулируемой организации:

1.1	Идентификационный номер налогоплательщика	666307144375
1.2	Полное наименование юридического лица (Фамилия Имя Отчество индивидуального предпринимателя)	Индивидуальный предприниматель Марчук Павел Николаевич
1.3	Сокращенное наименование юридического лица	ИП Марчук Павел Николаевич
1.4	Адрес юридического лица Место фактического осуществления деятельности (для индивидуального предпринимателя)	628433, Россия, Ханты-Мансийский автономный округ - Югра, г. Сургут, тер. ТСН «Энергостроитель», ул. Березовая, уч. 452а
1.5	Является членом саморегулируемой организации	Ассоциация "Саморегулируемая организация "Межрегиональная Группа Проектировщиков" (СРО-П-213-23072019)
1.6	Регистрационный номер члена саморегулируемой организации	П-213-666307144375-0192
1.7	Дата вступления в силу решения о приеме в члены саморегулируемой организации	02.06.2021
1.8	Дата и номер решения об исключении из членов саморегулируемой организации, основания исключения	

### 2. Сведения о наличии у члена саморегулируемой организации права осуществлять подготовку проектной документации:

2.1 в отношении объектов капитального строительства (кроме особо опасных, технически сложных и уникальных объектов, объектов использования атомной энергии) (дата возникновения/изменения права)	2.2 в отношении особо опасных, технически сложных и уникальных объектов капитального строительства (кроме объектов использования атомной энергии) (дата возникновения/изменения права)	2.3 в отношении объектов использования атомной энергии (дата возникновения/изменения права)
Да, 02.06.2021	Нет	Нет



<b>3. Компенсационный фонд возмещения вреда</b>		
3.1	Уровень ответственности члена саморегулируемой организации по обязательствам по договору подряда на подготовку проектной документации, в соответствии с которым указанным членом внесен взнос в компенсационный фонд возмещения вреда	Первый уровень ответственности (не превышает двадцать пять миллионов рублей)
3.2	Сведения о приостановлении права осуществлять подготовку проектной документации объектов капитального строительства	
<b>4. Компенсационный фонд обеспечения договорных обязательств</b>		
4.1	Дата, с которой член саморегулируемой организации имеет право осуществлять подготовку проектной документации по договорам подряда, заключаемым с использованием конкурентных способов заключения договоров, в соответствии с которым указанным членом внесен взнос в компенсационный фонд обеспечения договорных обязательств	23.01.2023
4.2	Уровень ответственности члена саморегулируемой организации по обязательствам по договорам подряда на подготовку проектной документации, заключаемым с использованием конкурентных способов заключения договоров, в соответствии с которым указанным членом внесен взнос в компенсационный фонд обеспечения договорных обязательств	Первый уровень ответственности (не превышает двадцать пять миллионов рублей)
4.3	Дата уплаты дополнительного взноса	Нет
4.4	Сведения о приостановлении права осуществлять подготовку проектной документации по договорам подряда, заключаемым с использованием конкурентных способов заключения договоров	
<b>5. Фактический совокупный размер обязательств</b>		
5.1	Фактический совокупный размер обязательств по договорам подряда на подготовку проектной документации, заключаемым с использованием конкурентных способов заключения договоров на дату выдачи выписки	Нет

Руководитель аппарата

НОПРИЗ

ДОКУМЕНТ ПОДПИСАН УСИЛЕННОЙ КВАЛИФИЦИРОВАННОЙ  
ЭЛЕКТРОННОЙ ПОДПИСЬЮВладелец: «НАЦИОНАЛЬНОЕ ОБЪЕДИНЕНИЕ ИЗЫСКАТЕЛЕЙ И  
ПРОЕКТИРОВЩИКОВ» «НОПРИЗ»

СЕРТИФИКАТ 13 17 e5 86 00 55 af 51 88 40 b6 b9 68 a2 20 6a 90

ДЕЙСТВИТЕЛЕН: С 22.11.2022 ПО 22.11.2023

А.О. Кожуховский





МУНИЦИПАЛЬНОЕ ОБРАЗОВАНИЕ  
ГОРОДСКОЙ ОКРУГ СУРГУТ  
ХАНТЫ-МАНСИЙСКОГО  
АВТОНОМНОГО ОКРУГА - ЮГРЫ

АДМИНИСТРАЦИЯ ГОРОДА

ДЕПАРТАМЕНТ АРХИТЕКТУРЫ  
И ГРАДОСТРОИТЕЛЬСТВА

ул. Восход, 4, г. Сургут,  
Тюменская область, Ханты-Мансийский  
автономный округ – Югра, 628404  
Тел. (3462) 52-82-57; канц.52-82-34  
факс (3462) 52-80-35  
E-mail: dag@admsurgut.ru

от 04.09.2023 № 02-02-6791/3  
на № б/н от 25.08.2023

Приложение № 3 1  
к Протоколу общего  
собрания собственников  
№ 2 от « 31 » сентября 2023г.

Уважаемый Станислав Дмитриевич!

Рассмотрев Ваше обращение по согласованию эскизного проекта нестационарного торгового павильона, планируемого к установке на участке многоквартирного жилого дома, расположенного по адресу: ул. Замятинская, д. 3/1, сообщая следующее.

Департамент архитектуры и градостроительства Администрации города рассмотрел в рамках своих полномочий и считает допустимым данный эскизный проект «Торговый павильон, расположенный по адресу: г. Сургут, земельный участок многоквартирного жилого дома ул. Замятинская, д. 3/1» (шифр: ИП 47-08/2023-ЭП) использовать для принятия решения собственниками многоквартирного жилого дома о передачи части общедолевого имущества (земельный участок) для дальнейшей установки нестационарного торгового павильона.

Дополнительно сообщая, что согласование проектной документации будет осуществляться после предоставления протокола собрания собственников помещений в многоквартирном доме в соответствии с Жилищным кодексом Российской Федерации от 29.12.2004 № 188-ФЗ.

Директор  
департамента

Подписано электронной подписью  
Сертификат:  
5E61ACFE031B217E0A71618004CE582F  
Владелец:  
Коновалов Александр Юрьевич  
Действителен: 09.08.2023 с по 01.11.2024

А.Ю. Коновалов

Исполнитель:  
Климченко Анастасия Валерьевна,  
главный специалист отдела АХОиРРД ДАиГ  
тел.: (3462) 52-80-69



## УВЕДОМЛЕНИЕ о проведении внеочередного общего собрания собственников помещений

Уважаемые собственники помещений!

Сообщаем Вам о проведении общего собрания собственников помещений в многоквартирном доме, расположенном по адресу: улица Замятинская дом №3/1, город Сургут, Ханты-Мансийский автономный округ-Югра, РФ.

Сообщаем Вам, что по инициативе собственника кв.№3, Голубевой В.В., будет проводиться внеочередное общее собрание собственников помещений в многоквартирном доме, расположенном по адресу: улица Замятинская дом №3/1, город Сургут, Ханты-Мансийский автономный округ-Югра, РФ.

Общее собрание проводится по инициативе собственника квартиры №3, Голубевой В.В.;  
Форма проведения общего собрания: очно-заочное голосование.

Очная часть собрания: посредством письменных решений собственников.

Дата, время и место проведения очной части общего собрания:

«10» Октября 2023 г. в 18 часов 30 минут по адресу: улица Замятинская дом №3/1, город Сургут, Ханты-Мансийский автономный округ-Югра, РФ во дворе возле подъезда многоквартирного дома.

Регистрация участников собрания будет производиться «10» Октября 2023 г. по адресу: улица Замятинская дом №3/1, город Сургут, Ханты-Мансийский автономный округ-Югра, РФ во дворе возле подъезда многоквартирного дома с 18 часов 30 минут до 18 часов 50 минут.

При себе необходимо иметь документы на собственность, а также документ, удостоверяющий личность.

Заочная часть собрания: посредством письменных решений собственников.

Начало проведения заочной части общего собрания:

«10» Октября 2023 г. в 18 часов 30 минут

Окончание проведения заочной части общего собрания:

до «23» Октября 2023 г. 23 часов 00 минут

Решения собственников помещений принимаются в помещении по адресу: улица Замятинская дом №3/1, город Сургут, Ханты-Мансийский автономный округ-Югра ежедневно с 09 часов 00 минут по 20 часов 00 минут.

В повестку общего собрания включены следующие вопросы:

1. О выборе председателя и секретаря общего собрания, а также об утверждении состава счетной комиссии.
2. О предоставлении части земельного участка (в границах земельного участка с кадастровым номером 86:10:0101199:144) ориентировочной площадью 80 квадратных метров для сдачи в аренду индивидуальному предпринимателю Атрашкевичу Станиславу Дмитриевичу ИНН 861703043680 под размещение павильона для изготовления и торговли хлебобулочными изделиями, об утверждении существенных условий договора аренды, утверждение места размещения павильона, порядка выдачи технических условия по подключению павильона к инженерным сетям.
3. О поручении ООО УК «Система» заключить от имени собственников помещений многоквартирного дома договор аренды, указанный в пункте 2 настоящей повестки.
4. Об определении порядка распределения денежных средств, полученных по договору аренды, указанного в пункте 2 настоящей повестки, между собственниками помещений многоквартирного дома и ООО УК «Система».
5. Об определении места хранения копий решений и протокола общего собрания собственников помещений многоквартирного дома, а также утверждении порядка уведомления об итогах общего собрания собственников помещений многоквартирного дома.

Ознакомиться с информацией и (или) материалами, которые будут представлены на общем собрании, можно у инициатора общего собрания по адресу: Замятинская дом № 3/1 кв.3.

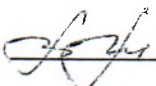
Инициатор общего собрания  26 09 2023 года

**УВЕДОМЛЕНИЕ  
о проведении внеочередного общего собрания  
собственников помещений**

**Уважаемые собственники помещений!**

Сообщаем Вам о проведении общего собрания собственников помещений в многоквартирном доме, расположенном по адресу: улица Замятинская дом №3/1, город Сургут, Ханты-Мансийский автономный округ-Югра, РФ.

Сообщаем Вам, что по инициативе собственника кв.№3, Голубевой В.В., будет проводиться внеочередное общее собрание собственников помещений в многоквартирном доме, расположенном по адресу: улица Замятинская дом №3/1, город Сургут, Ханты-Мансийский автономный округ-Югра, РФ.

Общее собрание проводится по инициативе собственника квартиры №3, Голубевой В.В.;  
Форма проведения общего собрания: очно-заочное голосование.

Очная часть собрания: посредством письменных решений собственников.

Дата, время и место проведения очной части общего собрания:

«10» Октября 2023 г. в 18 часов 30 минут по адресу: улица Замятинская дом №3/1, город Сургут, Ханты-Мансийский автономный округ-Югра, РФ во дворе возле подъезда многоквартирного дома.

Регистрация участников собрания будет производиться «10» Октября 2023 г. по адресу: улица Замятинская дом №3/1, город Сургут, Ханты-Мансийский автономный округ-Югра, РФ во дворе возле подъезда многоквартирного дома с 18 часов 30 минут до 18 часов 50 минут.

При себе необходимо иметь документы на собственность, а также документ, удостоверяющий личность.

Заочная часть собрания: посредством письменных решений собственников.

Начало проведения заочной части общего собрания:

«10» Октября 2023 г. в 18 часов 30 минут

Окончание проведения заочной части общего собрания:

до «23» Октября 2023 г. 23 часов 00 минут

Решения собственников помещений принимаются в помещении по адресу: улица Замятинская дом №3/1, город Сургут, Ханты-Мансийский автономный округ-Югра ежедневно с 09 часов 00 минут по 20 часов 00 минут.

В повестку общего собрания включены следующие вопросы:

1. О выборе председателя и секретаря общего собрания, а также об утверждении состава счетной комиссии.

2. О предоставлении части земельного участка (в границах земельного участка с кадастровым номером 86:10:0101199:144) ориентировочной площадью 80 квадратных метров для сдачи в аренду индивидуальному предпринимателю Атрашкевичу Станиславу Дмитриевичу ИНН 861703043680 под размещение павильона для изготовления и торговли хлебобулочными изделиями, об утверждении существенных условий договора аренды, утверждение места размещения павильона, порядка выдачи технических условия по подключению павильона к инженерным сетям.

3. О поручении ООО УК «Система» заключить от имени собственников помещений многоквартирного дома договор аренды, указанный в пункте 2 настоящей повестки.

4. Об определении порядка распределения денежных средств, полученных по договору аренды, указанного в пункте 2 настоящей повестки, между собственниками помещений многоквартирного дома и ООО УК «Система».

5. Об определении места хранения копий решений и протокола общего собрания собственников помещений многоквартирного дома, а также утверждении порядка уведомления об итогах общего собрания собственников помещений многоквартирного дома.

Ознакомиться с информацией и (или) материалами, которые будут представлены на общем собрании, можно у инициатора общего собрания по адресу: Замятинская дом № 3/1 кв.3.

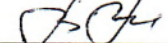
Инициатор общего собрания  25 09 2023 года

Акт  
о размещении уведомления о проведении внеочередного общего  
собрания собственников помещений многоквартирного дома по адресу:  
г.Сургут ул.Замятинская д.3/1

Дата составления: «26» Сентября 2023 г.

Настоящим актом фиксируем факт размещения на информационной доске общего пользования уведомления о проведении внеочередного общего собрания собственников помещений многоквартирного дома по адресу: г.Сургут ул.Замятинская д.3/1, которое состоится 10 Октября 2023г. в 18 часов 30 минут.

К акту прилагаются фотоматериалы на 1 листе

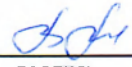
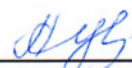
Собственник помещения кв.№ <u>3</u>	<u></u> подпись	<u>Тюсубева И.В.</u> ФИО
Собственник помещения кв.№ <u>21</u>	<u></u> подпись	<u>Суркова Л.Т.</u> ФИО



88003009638  
89088932077



**УВЕДОМЛЕНИЕ**  
о проведении внеочередного общего собрания  
собственников помещений

владельцы собственности помещений!

Сообщаем Вам с прошедшим общим собранием собственников помещений в многоквартирном доме, расположенном по адресу: улица Заматинский дом №3/1, город Сургут, Ханты-Мансийский автономный округ-Югра, РФ.

Сообщаем Вам, что по инициативе собственника кв.№3 Гатулиной В.В. будет проводиться внеочередное общее собрание собственников помещений в многоквартирном доме, расположенном по адресу: улица Заматинский дом №3/1, город Сургут, Ханты-Мансийский автономный округ-Югра, РФ.

Общее собрание проводится по инициативе собственника квартиры №3, Гатулиной В.В. с целью проведения общего собрания, целью которого является:

Финансирование: посредством письменных решений собственников.

Дата, время и место проведения очной части общего собрания:

-10 Октября 2023 г. в 18 часов 30 минут по адресу: улица Заматинский дом №3/1, город Сургут, Ханты-Мансийский автономный округ-Югра, РФ во дворе возле подъезда многоквартирного дома.

Инициативная часть собрания будет проводиться -11 Октября 2023 г. по адресу: улица Заматинский дом №3/1, город Сургут, Ханты-Мансийский автономный округ-Югра, РФ во дворе возле подъезда многоквартирного дома с 18 часов 30 минут до 19 часов 00 минут.

При себе необходимо иметь документы на собственность, а также документ, удостоверяющий личность.

Очная часть собрания: посредством письменных решений собственников.

Наказ о проведении очной части общего собрания:

-12 Октября 2023 г. в 18 часов 30 минут

Описание проведения очной части общего собрания:

до -20 Октября 2023 г. 23 часов 00 минут

Решения собственников помещений принимаются в помещении по адресу: улица Заматинский дом №3/1, город Сургут, Ханты-Мансийский автономный округ-Югра, с использованием с 19 часов 00 минут по 20 часов 00 минут.

В повестку общего собрания включены следующие вопросы:

1. О выборе председателя и секретаря общего собрания, а также об утверждении состава очной комиссии.

2. О предоставлении части земельного участка (в границах земельного участка с кадастровым номером 86:10:0101199 144) озеленительной площадью 60 квадратных метров для сада в аренду индивидуальному предпринимателю Атрашевскому Станиславу Дмитриевичу ИНН 86:0343460 под размещение ливневых для сбора воды в торговом хлебопекарном предприятии, об утверждении существующей устной договор аренды, утверждение места размещения ливневых, ливневых выданы технических условия по подключению ливневых в канализационную сеть.

3. О получении ООО УК «Система» заочного от имени собственников помещений многоквартирного дома договора аренды, указанного в пункте 2 настоящей повестки.

4. Об определении порядка распределения денежных средств, полученных по договору аренды, указанного в пункте 2 настоящей повестки, между собственниками помещений многоквартирного дома и ООО УК «Система».

5. Об определении места хранения копий решений и протокола общего собрания собственников помещений многоквартирного дома, а также утверждением порядка уведомления об итогах общего собрания собственников помещений многоквартирного дома.

Ознакомиться с информацией в (или) материалах, которые будут представлены на общем собрании, можно у инициатора общего собрания по адресу: Заматинский дом № 3/1 кв.3.

Инициатор общего собрания *В.В. Гатулина* 2023 года

26.09.2023 15:31

88003009638  
89088932077



**Информация**

Круглосуточная аварийно-диспетчерская служба  
телефон: 8-800-100-93-65

**Инициатор собрания**

Гатулина В.В. 10.10.2023 г. 18:30

**ОПРОС**



**Участники собрания**

Гатулина В.В. 10.10.2023 г. 18:30

Table with columns for names and dates, containing handwritten entries.

Table with columns for names and dates, containing handwritten entries.

26.09.2023 15:31

Продолжение приложения №5  
к протоколу общего собрания собственников  
№ 2 от 31 октября 2023г. 4